

Gebruikers handleiding en meest gestelde vragen.

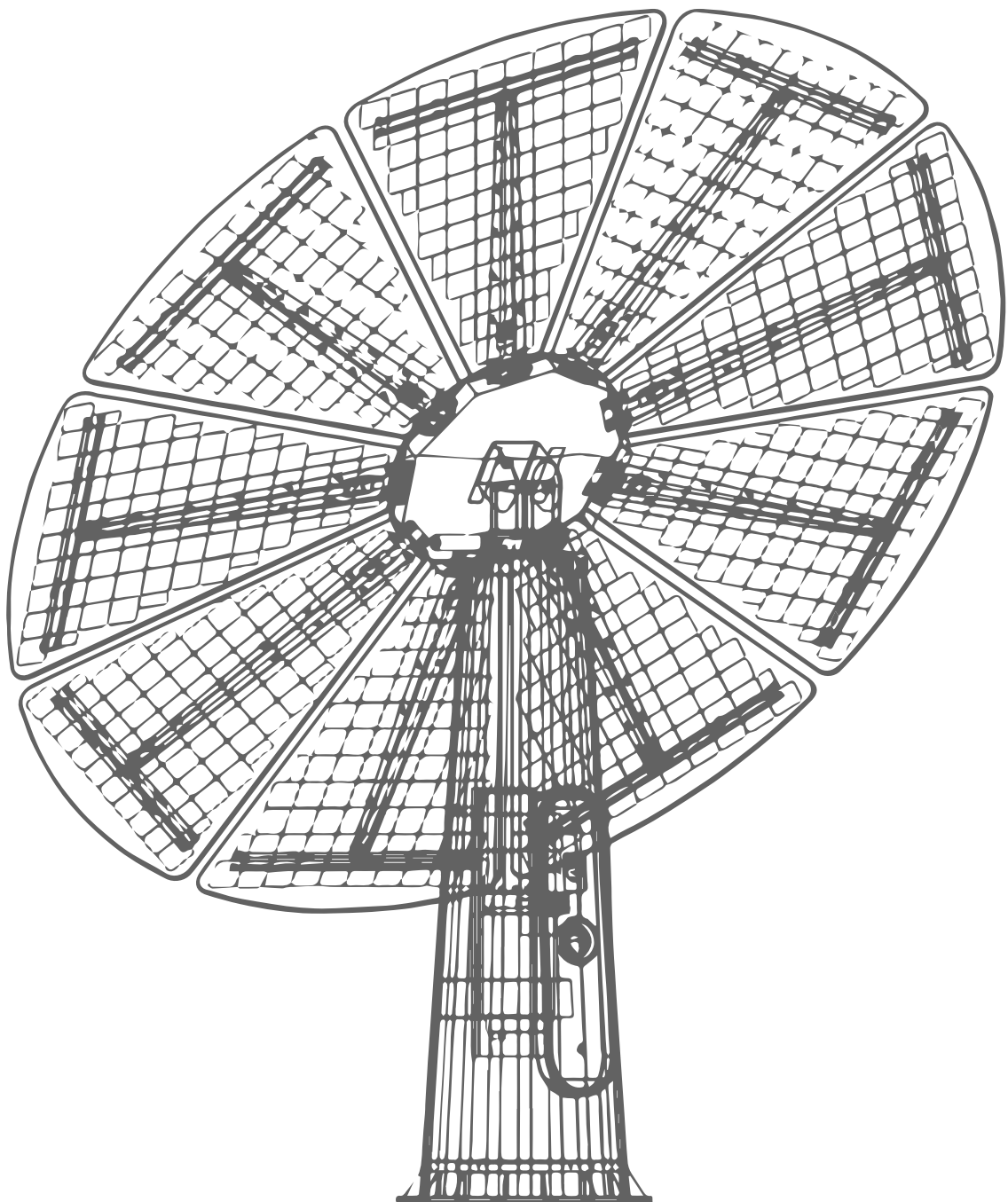

Zonnige tijden voor een duurzame toekomst!

Hartelijk welkom bij Ecoplant! Allereerst willen we u persoonlijk bedanken voor het kiezen van de Ecoplant en daarmee uw waardevolle bijdrage aan een duurzame toekomst.

Bij Ecoplant delen we een gezamenlijke passie voor duurzaamheid en milieubewustzijn. Als bedrijf streven we er al vele jaren naar om hoogwaardige, innovatieve en betrouwbare zonnepanelen te leveren aan onze gewaardeerde klanten. We zijn er trots op dat we een verschil kunnen maken door samen te werken aan een schonere en groenere planeet.

Dit welkom boek is geschreven en samengesteld speciaal voor u. Dit boekje is uw handvat voor het meest efficiënt werken met Ecoplant. Het bevat waardevolle informatie over de Ecoplant, veel gestelde vragen, wat te doen als u service nodig heeft en onderhoudstips. We hopen dat dit boekje al uw vragen zal beantwoorden en u zal inspireren om het beste uit uw Ecoplant te halen.

Ons toegewijde team staat klaar om al uw vragen te beantwoorden en u te ondersteunen gedurende uw hele traject met Ecoplant. Wij hechten veel waarde aan klanttevredenheid en streven naar een soepele en succesvolle ervaring voor elke klant.

Mocht u behoefte hebben aan verdere assistentie, aarzel dan niet om contact op te nemen met onze klantenservice. Wij staan klaar om u te helpen bij eventuele technische vragen, onderhoudsadvies of andere verzoeken.

Nogmaals dank voor uw vertrouwen in Ecoplant als uw partner voor duurzame energie. Samen zetten we stappen richting een duurzamere en milieuvriendelijkere toekomst.

Met zonnige groeten,

Het Ecoplant-team
Service@ecoplant.solar

1. Over Ecoplant

De Ecoplant

U bent inmiddels een trotse eigenaar van een Ecoplant. De Ecoplant is een zonzvolgend solar systeem die multifunctioneel inzetbaar is. De Ecoplant draait gedurende de dag met de zon mee van oost naar west en wekt zo uiterst effectief energie op. De Ecoplant kan energie opslaan, beveiligen en stroom uitgeven maar biedt bijvoorbeeld ook verlichting aan.

In **bijlage 1** vindt u de handeling van de Ecoplant app.

LFP Batterijen

De thuisbatterij is een ontwikkeling die in de nabije toekomst in Nederland steeds populairder zal worden. Misschien heeft u ze al in uw Ecoplant of ziet u het als een oplossing voor later. Het overvolle stroomnetwerk zal steeds vaker voor haperingen of zelfs netuitval leiden. Eigen opgeslagen stroom is dan een uitkomst, om belangrijke apparaten en communicatiemiddelen toch nog te voorzien van stroom. De Ecoplant LiFePo4 batterijen zijn modulair op te bouwen en uiterst efficiënt. Door middel van het BMS-systeem is deze accutechniek zo effectief. Een batterijbeheersysteem wordt gebruikt om de veiligheid te garanderen in geval van storingen. Daarnaast kan het BMS dienen om goedkope stroom (dal stroom) op te kopen en overdag in te zetten. (Door middel van batterijen kan er zelfs op gunstige uren energie worden bijgeladen van het netwerk tegen een uiterst aantrekkelijk tarief. De batterijen zijn op celniveau uit te lezen en daardoor worden ook alle cellen gelijktijdig geladen en ontladen. De Ecoplant LiFePo4 batterijen bevatten geen kobalt en zuurstof, compleet brandveilig en hebben een garantie van 5 jaar of 6000 cycli.

Het grote voordeel van de batterijen samen met een Ecoplant aan te schaffen is de prijs. In Nederland is solar BTW-vrij. De Ecoplant zorgt er dus voor dat ook de batterijen BTW-vrij aangeschaft kunnen worden en dus 21% goedkoper zijn. Bij gebruik van een Ecoplant met LiFePo4 accu slaat uw Ecoplant de zonne-energie van overdag op en zet u deze s 'nachts in. De Ecoplant LiFePo4 batterijen, zijn modulair op te stapelen. Op een later moment kan er altijd extra opslag bij geplaatst kunnen worden. De Super Eco LiFePO4 batterijen bedragen **€750,00 excl.** per kilowatt inclusief behuizing en BMS-systeem. In **bijlage2** vindt u de datasheet van de Ecoplant LiFePo4 batterijen.

Vriend van Ecoplant

Als trotse eigenaar van een Ecoplant bent u ook meteen Vriend van Ecoplant. Dit houdt in dat u ambassadeur bent van Ecoplant. Bent u fan van ons product en raadt u koopt door uw kennis en ervaring een familielid, kennis of vriend van u bij ons een Ecoplant, ontvangt u een commissie van 5% over de gehele factuur.

2. Veel gestelde vragen

Ecoplant staat niet gericht op de zon?

De Ecoplant meet per locatie individueel de licht intensiteit en staat zo altijd maximaal gericht op bron van het licht: de zon. Dit betekent ook dat de intensiteit per locatie kan verschillen. Schaduw van bomen of gebouwen is van invloed en kan mogelijk van invloed zijn op het zonvolgende systeem. Het kan dus goed voorkomen dat de Ecoplant iets voor of iets achter de zon staat, maar dat is dan uiteindelijk technisch wel de beste locatie. De ecoplant functioneert door Machine learning en anticipeert efficiënt op de maximale dag opbrengst.

Is mijn Ecoplant uit te breiden?

Ja, de Ecoplant is een modulair uit te breiden installatie. Dit betekent dat er op elk moment (extra) batterijen, een laadpunt, verlichting of een camera geïnstalleerd kan worden. De Ecoplant is gemakkelijk te koppelen een extra Ecoplant of aan bestaande duurzame energiebronnen. Ons Ecoplant systeem ontwikkelt bovendien dagelijks nieuwe technische uitbreidingen van de installatie.

Is het mogelijk mijn Ecoplant te upgraden in de toekomst mochten er nieuwe technieken gepresenteerd worden?

Ja, Ecoplant zal altijd voorzien zijn van een centrale base. Hierdoor is het mogelijk om in de toekomst, uw panelen in te ruilen voor nieuwe panelen. De oude panelen zullen wij gaan testen en waar mogelijk deze vervolgens in zetten in onze verhuurtak om zo de circulariteit te borgen.

Terug leveren?

Na ingebruikname maakt u online melding van uw aangeschafte Ecoplant voor de energie terug levering op: www.energieleveren.nl U treft een formulier waarin vragen worden gesteld over de omvormer en andere technische gegevens over de solar panelen welke u dient in te vullen. Omtrent het salderen en terug leveren van energie zijn er heel veel vragen en onzekerheden. De salderingsregeling is al jaren een hoofdpijn dossier voor de overheid. Wilt u op de hoogte blijven van al het nieuws en inzichten rondom terug leveren, meld u dan aan voor onze wekelijkse nieuwsbrief via onderstaande link.

<https://laposta.nl/f/ssc9gs5ygvdk>

Mijn Ecoplant levert (volgens mij) te weinig op?

Een ecoplant is altijd afhankelijk van de licht intensiteit en de teruggave naar het net is afhankelijk van uw netwerk capaciteit. Ecoplant kan geen energie garantie bieden maar hebben wij inmiddels veel installaties uitstaan waarmee prima energie oogst resultaten behaald worden. Het is altijd aan te raden om een service contract af te sluiten. Daarnaast kunt u ook kiezen voor een jaarlijkse APK-controle, hier wordt het apparaat getest en gecontroleerd qua onderhoud. (Belangrijk voor uw verzekering)

Er komt noodweer aan, wat nu?

De Ecoplant heeft alle windclassificaties en beschikt over een windklasse 2. In principe kan er dus weinig gebeuren met uw apparaat. Maar orkaankrachten en valwinden zijn natuurlijk niet uit te sluiten en geven wij geen onbeperkte wind garantie. Vertrouwt u de weersituatie echt niet dan zijn er diverse voorzorg maatregelen die u kunt treffen. U kunt de ecoplant vlak stellen (zogenaamde T positie) of bij de aankondiging van een zware storm de solar bladen van het apparaat verwijderen. (2.5uur) gescheiden worden. Ten alle tijden adviseren wij u uw installatie te verzekeren tegen wind, diefstal, brand en vandalisme. Dit kan simpel via uw eigen inboedelverzekering (melden) maar ook via een specifieke ecoplant verzekering. (Kosten 20euro per maand) verzekeren.

Wat gebeurt er bij stroom/netuitval?

De Ecoplant is een off-grid apparaat. Heeft u batterijen in uw Ecoplant staan dan bent u dus niet geheel afhankelijk van het elektriciteitsnetwerk. Dit betekent dus, in tegenstelling tot de meeste zonnepanelen, dat bij net uitval de Ecoplant omvormer gewoon in werking blijft.

Is mijn Ecoplant te verzekeren?

Ja, wij raden aan om eerst bij uw eigen verzekering na te gaan of de Ecoplant gedekt is. Een uitgebreide verzekering bij Ecoplant kost slechts 20 euro per maand. Diefstal, storm- en windschade, vandalisme en brand is met deze verzekering afgedekt.

Ik ga verhuizen, kan mijn Ecoplant mee?

Ja, de Ecoplant is mobiel en kan meeverhuisd worden als u van woning verandert. Mocht u hier vragen over hebben kunt u contact opnemen met Ecoplant.

Is de veiligheid van de batterijen geborgd?

Ecoplant adviseert LiFePO4 batterijen. Deze accu's zijn compleet kobalt vrij en gebruiken geen zuurstof en zijn hierdoor volledig brandveilig.

3. Onderhoud en garantie

Ecoplant onderhoud

De Ecoplant zonnepanelen beschikken over een Nano-coating. Hierdoor worden bij elke regenbui de panelen automatisch schoongespoeld. Zijn uw panelen nu in de zomer toch bedekt met stof of zand kunt u altijd de Ecoplant afspoelen met de tuinslang. Het gebruik van borstels is niet nodig en raden wij zelfs af. Fysiek schoonmaken van de panelen kunnen microcracks veroorzaken welke de energieopbrengst beïnvloed. Het schoonhouden en jaarlijks controleren van een Ecoplant wordt aangeraden, los van deze bevindingen is geen specifiek onderhoud nodig. Op de axiaal motor van de Ecoplant zitten 3 rode dopjes op de achter liggende doorvoer dient om de 5 jaar olie te worden bijgevuld.

Garantie

Ecoplant hanteert een 1 jaar no-claim garantie op het gehele apparaat; Ecoplant is niet aansprakelijk als het apparaat moedwillig wordt beschadigd, de opdrachtgever is verantwoordelijk voor het afsluiten van verzekeringen. (brand, diefstal, wind en vandalisme). In bijlage 3 is het gehele garantiebeleid van Ecoplant te lezen.

4. Service vragen en contact

Service op afstand

Ecoplant levert een service op afstand service. Dit houdt in dat als er een storing is op het elektriciteit netwerk, of in uw Ecoplant wij service kunnen verlenen op afstand. Dit betekent dat wij niet op locatie hoeven te komen maar vanuit ons bedrijf in uw Ecoplant kunnen kijken. Dit is alleen mogelijk bij een constante stabiele internetverbinding. Voor online servicecontrole dient de klant altijd een stabiele en sterke internet connectie met de Ecoplant te waarborgen.

Ecoplant biedt hier een datapakket voor aan en neemt dan de verantwoordelijkheid van de onlineverbinding over. In het geval dat er gekozen wordt voor een data (UTP) verbinding of Wifi verbinding door de klant zelf kan Ecoplant geen verantwoordelijkheid voor de verbinding aanvaarden en is de controle **niet** 24/7 beschikbaar. In dit laatste geval gaat ook de historische opgebouwde data verloren en is het apparaat voor ons niet op afstand te services. De klant dient in alle gevallen ons officieel toegang te verlenen voor het uitlezen en gebruiken van de data en kan deze toestemming vanzelfsprekend intrekken.

Datacontract Ecoplant

Het datacontract geeft u zekerheid dat de installatie op afstand altijd goed blijft werken. Ecoplant zorgt er tijdens de looptijd van het contract voor dat binnen 2 werkdagen nadat de klant een storing meldt deze online verholpen wordt. Mocht deze remote service niet werken, zal er nader overleg volgen binnen 5 werkdagen en zullen mogelijke extra kosten vooraf tegen vastgestelde tarieven worden gecommuniceerd.

De onderhoudswerkzaamheden vinden plaats van maandag tot en met vrijdag van 8:30 tot 17:00 met uitzondering van feestdagen. Reiskosten en arbeidsloon bij pechoproepen als gevolg van oneigenlijk gebruik zijn altijd voor rekening van de opdrachtgever.

| Functie/Inhoud | € 12,50 | per mnd | Toelichting |
|--|---------|---------|--|
| Telefonische Helpdesk kantooruren | | √ | bereikbaar/afhandeling tijdens kantooruren |
| Email Servicedesk | | √ | 24/7 bereikbaar, afhandeling tijdens kantooruren |
| Begeleiding bij in gebruikname Ecoplant | | √ | op afstand |
| Ondersteuning gebruikersproblemen op afstand | | √ | op afstand |
| Prioriteit bij afhandeling | | √ | Voorrang bij afhandelen vragen of storingen |
| Gegarandeerde responsetijd: binnen 48 uur | | √ | |
| Periodieke Firmware update | | √ | |
| Ecoplant continu online | | √ | |
| Configuratiebeheer | | √ | |
| Ecoplant op afstand resetten | | √ | |
| Preventieve monitoring | | √ | 24/7 actieve monitoring |

Belangrijk: communiceert uw Ecoplant niet online of instabiel of heeft u zelf gekozen om de dataverbinding niet te activeren dan kan Ecoplant geen remote service uitvoeren. Uw installatie is dan voor ons onzichtbaar en wijzen wij iedere verantwoording af.

Contact:

Heeft u na de aanschaf toch nog (technische) vragen of heeft u lokale service kunt u contact op nemen via onderstaand emailadres. Van belang is om duidelijk in uw mail te vermelden wat het probleem is en hoe dit zich voordoet. Ecoplant probeert op elke mail binnen 3 werkdagen te reageren. Heeft u een zeer dringende vraag kunt u ook contact opnemen met het kantoor via onderstaand telefoonnummer.

Telefonisch bereikbaar van op:
Ma t/m vrij 09:00 tot 17:00

Email: service@ecoplant.solar
Telefoon: +31(0)38 3377757

Bijlagen

1. Handleiding app

APP settings

1. Download the [Kinergie-Nova](#) APP from the Play Store.
2. If an account is not already made, then make a new account by clicking on “[Register](#)”.
3. Go back to the login page.
4. The following steps is to make use that a WiFi connection is made with the Inverter.
5. In the login page of the APP, click [Wi-Fi Config](#).

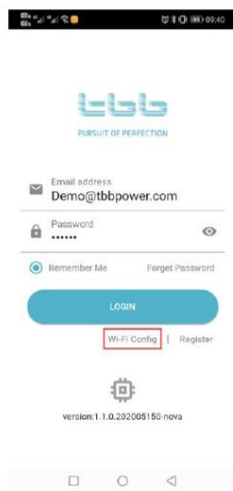

6. Manual Configuration → Next Step.

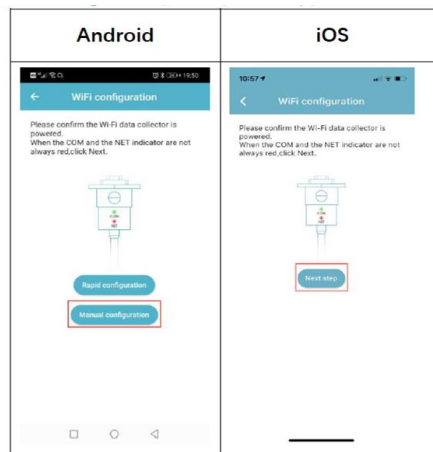

7. Go is set to WLAN Setting.

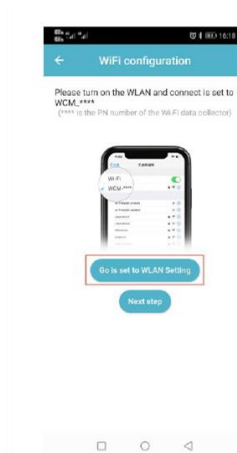

8. Turn on the Wi-Fi of the phone.
9. Select WLAN name “WCM_XXXXXXXXXX” and enter the default password 12345678 to connect.

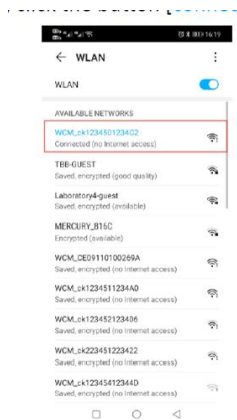

10. Return to APP and click **Next step**.

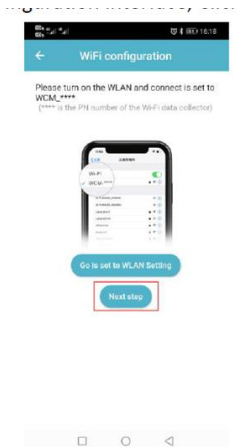

11. Click on the icon of the Router name or directly input the name and password of router or Wi-Fi that needs to be coupled.

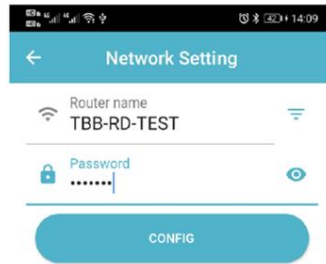

12. Click **Config**. OK.

13. Check the led light on the Kinerary and make sure that it is green. This tells us that an internet connection has been made.



Creating a new Site

1. Click on the vertical three dots on the top right to add a new Site.
2. Click **Add Site**
3. The **Kinerary S/N number** is on the right side of the Kinerary.



4. Type the name of the system in the Site Name.

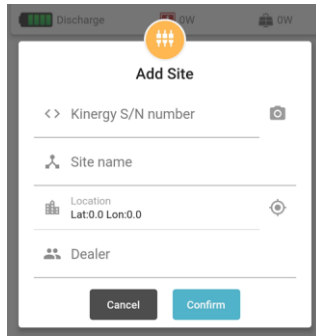

5. Make sure your location is ON.
6. Type in the name of the Dealer and click “Confirm”.
7. Swipe right on the Site and click on the settings symbol. Swipe left to delete the Site.

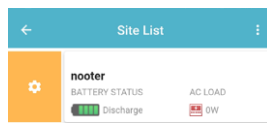

8. Input the rating of the system by clicking on the three vertical dots on top right corner.

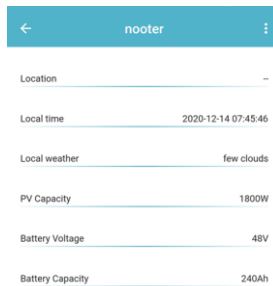

9. Go back to the [Site List](#). You will see that the Site has a green circle indicator (online and running normally).
10. Click on the Site to access the information of the syst

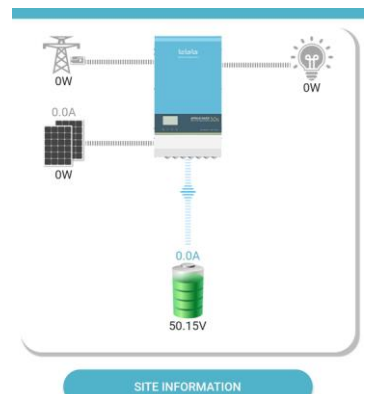

2. Datasheet batterij

| Super Eco LiFePO4 | | |
|---------------------------|---------------------------------------|---|
| Voltage range | 0% to 100% SOC | 51.2 V |
| Charge | Maximum charging current | 100 A |
| Discharge | Max. Discharge Current | 100 A |
| Communication | Communication bus standard | CAN(500Kb/s) / RS485(9600B/S) / RS232 |
| IP rating | International protection value | IP57 / CE UN38 UN38.3, MSDS, IEC62619, IEC62040-1 |
| Battery | Battery Composition | LiFePO4 (LFP) |
| Energy | Total battery energy | 5.12 kWh |
| Capacity | Rated charge/discharge at 25 °C | 100Ah |
| Rated voltage | Average for Discharge | 40 V |
| Voltage range | 0% to 100% SOC | 58.4 V |
| Rated Load | Constant current | 100.0 A |
| Charging current (25 °C) | Fast Continuous Charging Current | 100.0 A |
| Nominal discharge | Constant current | 100.0 A |
| Power consumption (25 °C) | Maximum Continuous Discharge Current | 100 A |
| Weight | Total weight of the battery modules | 43.6 kg |
| Dimensions | Overall Size of Battery Module (5pcs) | 59.2(L)x40(W)x17.6(H) cm |
| Operating temperatures | Load Discharge | 0 to 60 °C -20 to 60 °C |
| Storage temperatures | ≤3 month ≤6 months | 40°C to 50°C, 10%≤SOC≤60% -20°C to 40°C, 10%≤SOC≤60% |
| Warranty on the lifespan | @ 0.5C, 25 °C | ≥ 6000 cycles |

*Please note that data is subject to change without notice.

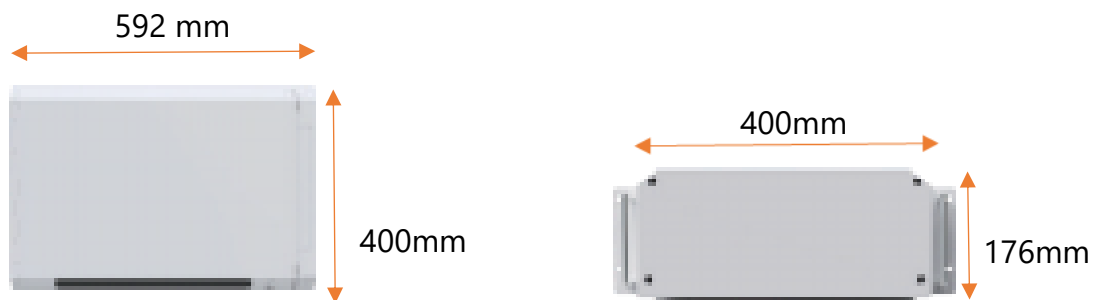

3. Garantiebeleid

GARANTIEBELEID

ECOPLANT EUROPE VOOR ECOPLANT SUN TRACING SOLAR SYSTEMEN.

Versie 1. d.d. 30 september 2020

Dit document zet het garantiebeleid uiteen van de Ecoplant Europe B.V. (verkoop-) organisatie (hierna 'Ecoplant' te noemen) van wie u (hierna de 'Koper' te noemen) uw product koopt.

Dit beleid geldt uitsluitend voor de zonnvolgende Solar producten met het Ecoplant-merk (hierna de 'Producten' te noemen) die vanaf juni 2020 binnen Europa zijn gekocht.

Dit garantiebeleid is onderworpen aan de onderstaande bepalingen en voorwaarden. Dit garantiebeleid geldt in aanvulling op koopovereenkomst Ecoplant en de Koper en is een aanvulling op de algemene leveringsvoorwaarden van Ecoplant.

A. Garantieperiode

Met inachtneming van het bepaalde in de garantievoorwaarden en zoals hieronder nader omschreven heeft Koper recht op de garantie gedurende de toepasselijke periode:

Solarbladen

Aansturing waaronder motor, controller en omvormer

Stalen behuizing

Camera

Ledverlichting

Windbelasting klasse 2 DIN_EN12424

B. Speciale voorwaarden

- De garantieperiode vangt aan op de factuurdatum.
- De garantieperiode is gebaseerd op universele garantie van 1jaar en extra specifieke garantie op onderdelen.
- De garantie is geldig voor producten met een maximale omgevingstemperatuur van 40graden.
- Het aantal effectieve zonuren heeft geen invloed op de garantieperiode.
- De garantieperiode geldt niet langer wanneer een Koper de instellingen van het product zelf wijzigt.
- Bij reparaties aan of vervanging van het product na een gehonoreerde claim, blijft het restant van de originele garantieperiode van toepassing.
- De garantie geldt slechts wanneer het product goed gehanteerd, geïnstalleerd en onderhouden wordt in overeenstemming met onze instructies.
- Een geldige claim wordt slechts gehonoreerd wanneer de volledige aankoopprijs inclusief installatie en plaatsingskosten betaald c.q. ontvangen is.
- De Koper mag niet afgaan op andere informatie of documentatie.

C. Overzicht van de garantievoorwaarden (niet uitputtend)

- Deze garantie geldt slechts voor producten verkocht in Europa.

- De Producten zijn goed geïnstalleerd en worden goed bediend in overeenstemming met de instructies van de fabrikant.
- Er wordt een adequate administratie van de werkingshistorie bijgehouden die door Ecoplant kan worden uitgelezen.
- Een Ecoplant vertegenwoordiger heeft toegang tot de defecte Producten. Wanneer het Product of andere onderdelen 'verdacht' worden, heeft de vertegenwoordiger het recht om vertegenwoordigers van andere fabrikanten uit te nodigen ter beoordeling van de verschillende onderdelen.
- De Producten zijn rechtstreeks van een Ecoplant (verkoop-) organisatie gekocht.
- Er is een bewijs van aankoop van de Producten beschikbaar ter inzage voor Ecoplant.
- Arbeidskosten voor de (de)-installatie van de Producten worden niet onder deze garantie gedekt.

GARANTIEVOORWAARDEN VOOR ECOPLANT EUROPE PRODUCTEN

1. Beperkte garantie

De hierin omschreven garantie geldt uitsluitend voor verlichtingsproducten met het Ecoplant -merk die door Ecoplant verkocht worden op het grondgebied van Europa, De garantie geldt slechts voor de partij die de producten rechtstreeks van Ecoplant koopt (hierna: de 'Koper' te noemen).

Ecoplant garandeert dat elk Product vrij van gebreken in materialen en vakmanschap is. De bovenstaande garantie geldt gedurende de periode die vermeld wordt in het voor uw Producten geldende garantiebeleid, waarnaar in uw koopovereenkomst wordt verwezen. Wanneer een Product niet volgens deze garantie werkt, dan zorgt Ecoplant voor een deugdelijke reparatie of vervangend exemplaar van het gebrekkige Product met inachtneming van het toepasselijke garantiebeleid en de voorwaarden van de beperkte garantie die hieronder omschreven staan.

2. Voorwaarden

- De garantie van Ecoplant komt slechts aan de Koper toe. Wanneer een Product dat onder deze garantie valt door de Koper wordt gereclameerd in overeenstemming met het bepaalde onder punt 3 ('Claims onder de garantie') en binnen de toepasselijke, in het garantiebeleid vermelde garantieperiode en Ecoplant na onderzoek vaststelt dat het Product in kwestie naar haar oordeel niet aan deze garantie voldoet, zal Ecoplant het Product of het defecte onderdeel daarvan naar eigen keuze repareren of vervangen of de koopprijs aan de Koper restitueren. Voor alle duidelijkheid: 'het Product of het defecte onderdeel daarvan repareren of vervangen' omvat geen verwijderings- of herinstallatiewerkzaamheden of -kosten of -uitgaven, met inbegrip van, echter zonder beperkt te zijn tot, arbeidsloon of -kosten.
- Wanneer Ecoplant ervoor kiest om het Product te vervangen, maar hiertoe niet in staat is omdat het niet meer gemaakt wordt of niet voorhanden is, mag Ecoplant de

Koper zijn geld teruggeven of het product vervangen door een vergelijkbaar product (dat kleine verschillen in ontwerp- en productspecificaties mag vertonen).

- Geen enkele agent, distributeur of dealer heeft de bevoegdheid om namens Ecoplant de voorwaarden van de beperkte garantie aan te passen, te wijzigen of uit te breiden, op welke wijze dan ook.
- Deze beperkte garantie geldt uitsluitend wanneer het Product naar behoren bedraad en geïnstalleerd is en werkt binnen de elektrische waarden, het operationele bereik en de omgevingseisen die vermeld staan in de specificaties, toepassingsrichtsnoeren, IEC-normen of ander met de Producten meegeleverd document. Wanneer vastgesteld wordt dat een Product gebrekkig is of niet volgens de productspecificaties werkt, moet de Koper Ecoplant hiervan schriftelijk in kennis stellen.
- Ecoplant zal de technische oplossing van problemen faciliteren. Door Ecoplant verkochte producten van derden worden niet door deze garantie gedekt, behalve voor zover onder punt 5 ('Beperkingen en voorwaarden') is aangegeven.
- Deze garantie geldt niet voor beschadiging of niet functioneren als gevolg van overmacht of verkeerd gebruik, misbruik, abnormaal gebruik of gebruik in strijd met de van toepassing zijnde normen, codes of gebruiksaanwijzingen, met inbegrip van, echter zonder beperkt te zijn tot, die welke vervat zijn in de meest recente elektrische en/of veiligheids- en industriestandaarden voor de betreffende regio('s).
- Deze garantie geldt niet wanneer iemand reparaties uitvoert aan of wijzigingen aanbrengt in het Product die niet schriftelijk door Ecoplant geautoriseerd zijn. De productiedatum van het product moet duidelijk leesbaar zijn. Ecoplant behoudt zich het recht voor om de definitieve beslissing over de gegrondheid van een claim onder de garantie te nemen.
- Indien dit wordt verzocht door Ecoplant worden niet-conforme of gebrekkige Producten eigendom van Ecoplant zodra zij vervangen zijn.

3. Claims onder de garantie

- Alle genoemde garantieperiodes gelden slechts wanneer een Ecoplant vertegenwoordiger toegang tot het gebrekkige product of systeem heeft om de non-conformiteit te kunnen verifiëren. Claims onder de garantie moeten binnen 30 dagen na ontdekking worden gemeld bij het lokale Ecoplant -kantoor, waarbij in elk geval de volgende informatie wordt vermeld (er kan aanvullende informatie worden verlangd):
- Bijzonderheden over de gebrekkige Producten; voor Systeemgaranties ook bijzonderheden over de andere gebruikte componenten;
- Installatie- en factuurdatum;
- Gedetailleerde probleemomschrijving, aantal en percentage van gebreken, datum waarop gebrek zich manifesteerde;
- Toepassingen, misbruik van en of beschadiging van de Ecoplant vallen niet onder de garantie.

- in geval van een gegronde claim onder de garantie neemt Ecoplant de vervoerskosten naar de klant voor haar rekening. Ecoplant kan geretourneerde producten waarvan vastgesteld wordt dat zij niet defect/non-conform zijn samen met de daarvoor gemaakte vervoers-, test- en handlingskosten in rekening brengen bij de klant.

4. Geen impliciete of andere garanties

- De garantie en remedies die omschreven staan in de bepalingen van de beperkte garantie zijn de enige garanties die Ecoplant met betrekking tot de Producten geeft en worden gegeven in de plaats van alle andere expliciete of impliciete garanties, met inbegrip van, echter zonder beperkt te zijn tot, garanties van verkoopbaarheid of geschiktheid voor een bepaald doel, welke garanties hierbij uitdrukkelijk afgewezen worden.
- Deze voorwaarden omschrijven de enige aansprakelijkheid en verplichting van Ecoplant jegens de Koper en de enige en exclusieve remedie voor de Koper in verband met defecte of non-conforme Producten die Ecoplant aan de Klant heeft geleverd, ongeacht of de vordering tot vergoeding van schade gebaseerd is op een niet expliciet in deze voorwaarden genoemde garantie, onrechtmatige daad, overeenkomst of ander juridisch concept, zelfs wanneer Ecoplant op de hoogte is gesteld van of bekend is met dergelijke defecten.

5. Beperkingen en voorwaarden

- Dit is een beperkte garantie die onder meer de installatie en het bieden van toegang tot de producten (steigers, liften, enz.) en speciale, incidentele en gevolgschade (zoals omzet-/winstderving, materiële schade of andere, niet eerdergenoemde kosten) uitsluit en die verder bepaald wordt door de beperkingen en voorwaarden van het betreffende garantiebeleid en de onderhoudsvoorwaarden.
- Op verzoek moet aan Ecoplant -vertegenwoordigers toegang worden verleend tot het gebrekkige Product of systeem of de gebrekkige toepassing om de non-conformiteit te kunnen verifiëren.
- *Ecoplant kan niet aansprakelijk worden gesteld voor de stroomleveringscondities, inclusief leveringspieken, overspanning en onderspanning en voorzieningen ter beheersing van de rimpelspanning die buiten de limieten vallen die voor de producten zijn gespecificeerd en die welke door de relevante leveringsnormen (bijv. EN 50160) worden gedefinieerd.*